

# LINEA CAMICERIA SHIRT LINE



FUSING, PRESSING AND FOLDING  
ADESIVAZIONE, STIRO E PIEGATURA



**ROTONDI**® group

*A step ahead*



# ADESIVAZIONE - FUSING

## SERIE SH-5

 **Adesivatrice in continuo ad alta pressione per collo e polsi camicie con doppio sistema di riscaldamento.**

Il massimo come qualità di plastificazione, costruzione e tecnologia oggi disponibile nel mercato mondiale. Risponde perfettamente ai nuovi standard di qualità nei tessuti e interfodere sia per la camicia classica, da donna o sportiva.

Disponibile in due misure 60 e 70 cm. Scarico dei pezzi superiore con scaricatore automatico.

### PRINCIPALI CARATTERISTICHE TECNICHE:

Due resistenze superiori e tre inferiori di riscaldamento con controllo termostatico indipendente

Resistenza di pulizia nastro con controllo termostatico indipendente

Piastra di raffreddamento pezzi adesivati con controllo termostatico.

Sistema di raffreddamento con scambiatore di calore a circuito chiuso.

Rullo di pressione con leva moltiplicatrice di pressione. Rullo di trasporto rivestito in silicone

Temperatura regolabile da 0 a 200 C

Pressione regolabile da 0 a 56 N/cm<sup>2</sup>

Tempo di adesivazione regolabile da 5 a 42 secondi

Nastri in laminato a doppio strato in teflon-vetro anti-strappo, giunta invisibile.

Tensionamento rulli e guida nastri con regolazione elettro-pneumatica

Pulizia nastri automatica con feltro e lame raschiatori di pulizia in teflon-grafite

Pulsante di spegnimento automatico a fine turno di lavoro.

Regolazione velocità nastri con motoriduttore controllato da inverter digitale

Assorbimento ridotto (220-400/3/50-60): 5/9 kW (SH-5-60-N) – 7/10,5 kW (SH-5-70-N)

Produttività stimata (4 pz per camicia): 60 cms 1.100. pcs/8ore 70 cms 1.200 pcs / 8 ore

### OPZIONALE:

Neutralizzatore corrente elettrostatica

## SH-5 SERIES

 **Continuous high-pressure fusing press machine for shirt collars and cuffs, with double heating system.**

Top quality available on the market today, in terms of plastification, construction and technology. Fully satisfies new quality standards of fabrics and interlinings for classic shirts, women's shirts and sport shirts.

Available in two sizes: 60 cm and 70 cm. Discharge of pieces from above, with automatic stacker.

### MAIN TECHNICAL CHARACTERISTICS:

Two upper elements and three lower ones for heating, with independent thermostat control.

Element for cleaning belt, with independent thermostat control.

Plate for cooling fused pieces, with thermostat control.

Cooling system with closed-circuit heat exchanger.

Pressure roller with lever for multiplying pressure. Transport roll lined with silicon

Temperature adjustable from 0 to 200 C

Pressure adjustable from 0 to 56 N/cm<sup>2</sup>

Fusing time adjustable from 5 to 42 seconds

Double-layer Teflon-glass break-resistant laminate belts with invisible joint.

Electro-pneumatic regulation of roller tension and belt guides.

Automatic cleaning of belts with felt and Teflon-graphite scraping blades.

Pushbutton to turn off machine automatically at end of work.

Adjustment of belt speed with reduction gear controlled by digital inverter.

Reduced power consumption (220-400/3/50-60) : 5/9 kW (SH-5-60-N) – 7/10.5 kW (SH-5-70-N)

Estimated productivity (4 pieces per shirt): 60 cms 1,100 pieces/8 hours 70 cms 1,200 pieces / 8 hours

### OPTIONAL:

Antistatic system.



SH-5

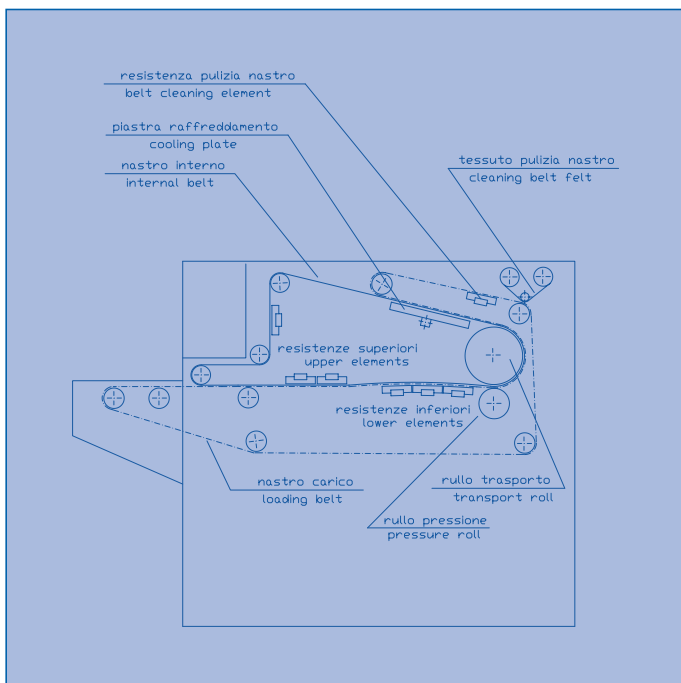



# ADESIVAZIONE - FUSING



SH-4

## SERIE SH-4

**Adesivatrice in continuo per collo e polsi camicie con doppio sistema di riscaldamento.**

Ideale per grosse produzioni grazie a un rapporto qualità/prezzo senza paragoni. Disponibile in due misure 60 e 100 cm. S  
Scarico dei pezzi inferiore nell'apposito contenitore di raccolta.

### Principali caratteristiche tecniche:

Tre resistenze superiori e rullo riscaldato con controllo termostatico indipendente  
Rullo di pressione rivestito in silicone con leva moltiplicatrice di pressione.  
Resistenza di pulizia nastro con controllo termostatico indipendente  
Piastra di raffreddamento pezzi adesivati con controllo termostatico .  
Sistema di raffreddamento con scambiatore di calore a circuito chiuso.  
Temperatura regolabile da 0 a 200 C  
Pressione regolabile da 0 a 57 N/cm<sup>2</sup> (60 cm) e da 0 a 41,3 (100 cm)  
Tempo di adesivazione regolabile da 4 a 39 secondi  
Nastri in teflon estremamente lisci.  
Tensionamento rulli e guida nastri con regolazione elettro-pneumatica  
Pulizia nastri automatica con feltro e lame raschiatori di pulizia in teflon-grafite  
Pulsante di spegnimento automatico a fine turno di lavoro.  
Regolazione velocità nastri con motoriduttore controllato da inverter digitale  
Assorbimento (220-400/3/50-60): 9/14 kW (SH-4-60) – 12/20 kW (SH-4-100)  
Produttività stimata (4pz per camicia): 60 cms 900 pcs/8ore - 100 cms 1.500. pcs / 8 ore

### OPZIONALE:

Sistema di scarico automatico pezzi adesivati (solo versione da 60 cm)  
Neutralizzatore corrente elettrostatica  
Nastro in kevlar senza saldatura per scarico e laminato teflon-vetro a doppio strato per carico.

## SH-4 SERIES

**Continuous fusing press machine for shirt collars and cuffs, with double heating system.**

Ideal for large-volume production, given unmatched quality/price ratio.

Available in two sizes: 60 and 100 cm. S  
Discharge of pieces from below, into a collecting bin.

### MAIN TECHNICAL CHARACTERISTICS:

Three upper elements and heated roller with independent thermostat control:  
Pressure roller lined in silicon, with lever for multiplying pressure.  
Element for cleaning belt, with independent thermostat control.  
Plate for cooling fused pieces, with thermostat control.  
Cooling system with closed-circuit heat exchanger.  
Temperature adjustable from 0 to 200 C.  
Pressure adjustable from 0 to 57 N/cm<sup>2</sup> (60 cm) and from 0 to 41.3 (100 cm).  
Fusing time adjustable from 4 to 39 seconds.  
Extremely smooth Teflon belts.  
Electro-pneumatic regulation of roller tension and belt guides.  
Automatic cleaning of belts with felt and Teflon-graphite scraping blades.  
Pushbutton to turn off machine automatically at end of work.  
Adjustment of belt speed with reduction gear controlled by digital inverter.  
Reduced power consumption (220-400/3/50-60): 9/14 kW (SH-4-60) – 12/20 kW (SH-4-100)  
Estimated reduce power consumption (4 pieces per shirt): 60 cms 900 pieces/8 hours - 100 cms 1,500 pieces / 8 hours

### OPTIONAL:

System for automatic unloading of fused pieces (only 60 cm model)  
Antistatic system  
Kevlar belt without joints for unloading and double-layer Teflon-glass laminate for loading.

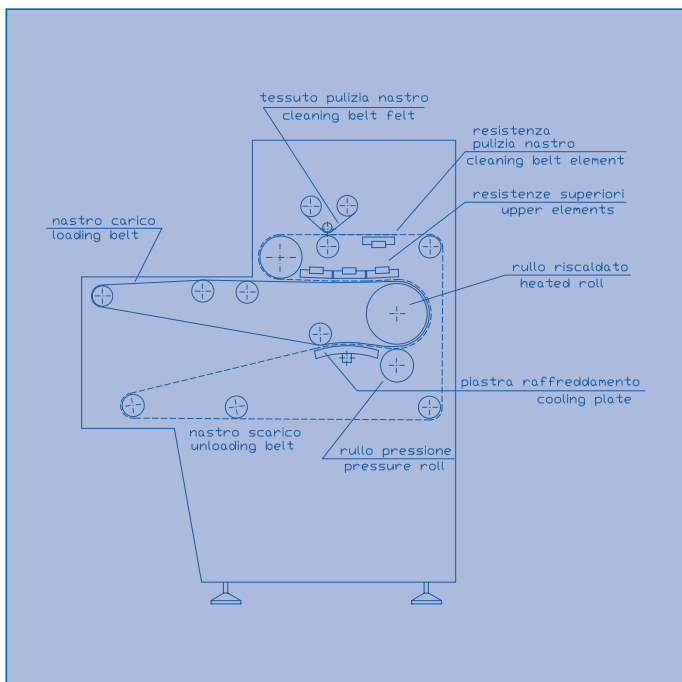



# ADESIVAZIONE - FUSING

## SERIE SH-10

### Adesivatrice in continuo per collo e polsi camicie.

Ottima qualità di adesivazione a costi contenuti per piccole medie produzioni. Alta qualità di costruzione e tecnologia e garanzia di durata eccezionale. Disponibile in 2 modelli : Larghezza 60 cm con riscaldamento doppio (SH-10-60-S) o singolo (SH-10-60) . Scarico dei pezzi inferiore nell'apposito contenitore di raccolta.

#### PRINCIPALI CARATTERISTICHE TECNICHE:

Rullo riscaldato con controllo termostatico  
Versione S con extra riscaldamento con resistenza a fascia esterna al rullo con controllo temperatura  
Indipendente  
Piastra di raffreddamento pezzi adesivati con controllo termostatico.  
Sistema di raffreddamento con scambiatore di calore a circuito chiuso.  
Temperatura regolabile da 0 a 200 C  
Pressione regolabile da 0 a 57 N/cm2  
Tempo di adesivazione regolabile da 5 a 51 secondi  
Nastri in teflon estremamente lisci.  
Tensionamento rulli e guida nastri con regolazione elettro-pneumatica  
Pulsante di spegnimento automatico a fine turno di lavoro.  
Pulizia nastri automatica con feltro e lame raschiatori di pulizia in teflon-grafite  
Regolazione velocità nastri con motoriduttore controllato da inverter digitale.  
Assorbimento (220-400/3/50-60): 5/8 kW (SH-10-60) – 6/10 kW (SH-10-60-S)  
Produttività stimata (4 pz per camicia) : 600-700 pcs/8ore

#### OPZIONALE:

Sistema di scarico automatico pezzi adesivati  
Neutralizzatore corrente elettrostatica.  
Nastro in laminato teflon-vetro a doppio strato

## SH-10 SERIES

### Continuous fusing press machine for shirt collars and cuffs.

Excellent fusing quality at reduced costs for small and medium-scale production. High quality construction and technology, plus guarantee of exceptional duration. Available in 2 models : width of 60 cm with double heating (SH-10-60-S) or single heating (SH-10-60). Discharge of pieces from below, into a collecting bin.

#### MAIN TECHNICAL CHARACTERISTICS:

Heated roller with thermostat control.  
S model with extra heating by band element outside of roller, with independent temperature control.  
Plate for cooling fused pieces, with thermostat control.  
Cooling system with closed-circuit heat exchanger.  
Temperature adjustable from 0 to 200 C.  
Pressure adjustable from 0 to 57 N/cm2.  
Fusing time adjustable from 5 to 51 seconds.  
Extremely smooth Teflon belts.  
Electro-pneumatic regulation of roller tension and belt guides.  
Pushbutton to turn off machine automatically at end of work.  
Automatic cleaning of belts with felt and Teflon-graphite scraping blades.  
Adjustment of belt speed with reduction gear controlled by digital inverter.  
Reduce power consumption (220-400/3/50-60): 5/8 kW (SH-10-60) – 6/10 kW (SH-10-60-S)  
Estimated productivity (4 pieces per shirt): 600-700 pieces/8 hours

#### OPTIONAL:

System for automatic unloading of fused pieces.  
Antistatic system.  
Double-layer Teflon-glass laminated belt.



SH-10

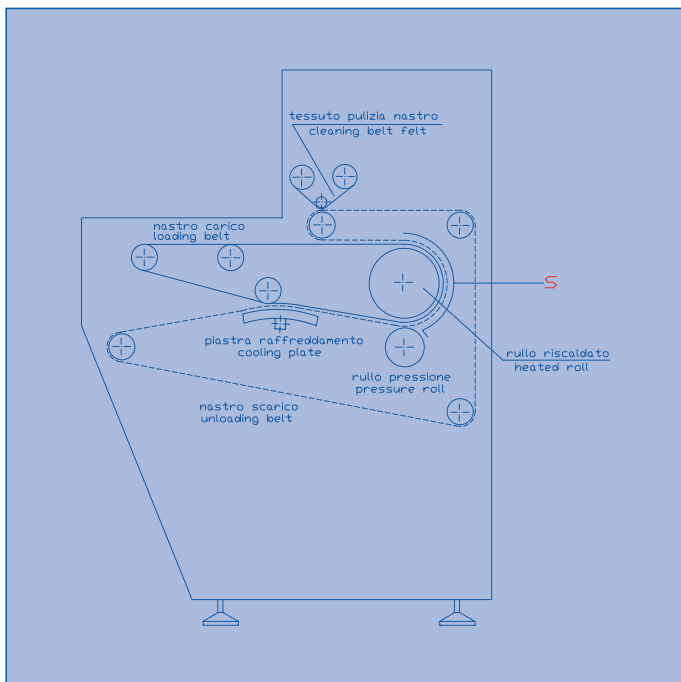



# STIRO INTERMEDIO - UNDERPRESSING

## SERIE RSC e RSP

### Macchine da stiro per formatura collo (RSC) e polsi camicia (RSP).

A funzionamento elettro-pneumatico.  
Riscaldamento delle forme elettrico.  
Dime ad ingresso indipendente (ossia mentre una e' in stiratura l'altra e' in fase di carico).  
Pressione di stiro regolabile.  
Regolazione elettronica della temperatura.  
Dime facilmente intercambiabili.  
RSC - Due dime una per la punta destra e una per la punta sinistra. Completa di dispositivo pneumatico rivolta colli.  
RSC - Due dime, una per polso destro e una per polso sinistro.  
RSC+RSP - Per piccole produzioni per stiratura collo e polsi in un'unica macchina, una dima per colli e una per polsi ad ingresso indipendente. Dispositivo rivolta colli.

### OPZIONALI SU RICHIESTA :

Dime speciali personalizzate per collo e/o polsi.  
Dispositivo trancia punte colli

## RSC-RSP SERIES

### Ironing machines for forming shirt collars (RSC) and cuffs (RSP).

Electro-pneumatic operation.  
Electrical heating of forms.  
Templates with independent entry (while on is ironing, the other is loading).  
Adjustable ironing temperature.  
Electronic temperature adjustment.  
Templates easily interchangeable.

RSC - Two templates, one for right point and one for left point. Equipped with pneumatic device for folding collars.

RSC - Two templates, one for the right cuff and one for the left cuff.

RSC+RSP - for small-volume ironing of collars and cuffs in a single machine, with one template for collars and one for cuffs, with independent entry. Device for folding collars.

### OPTIONS:

Customised templates for collars and/or cuffs.  
Device for trimming collar points

## SERIE R005

### Trancia e rivolta punte

L'unità R005 è una macchina appositamente realizzata per effettuare il taglio delle punte dei colli e per eseguire in successione il risvolto del collo della camicia.

Il taglio è affidato a due lame indipendenti di cui è possibile regolare l'inclinazione; è quindi possibile variare l'angolo di taglio senza dover effettuare sostituzioni di fustelle o dime.

Il funzionamento della macchina è elettropneumatico; le fasi del ciclo sono gestite da un controllore logico programmabile (PLC).

Produzione: circa 125 pezzi/ora.

Alimentazione: 230V - 1 - 50-60 HZ

## R005 SERIES

### Collar trimming and turning

The R005 is a machine especially designed to cut collar points and then produce the shirt's collar lapel.

The cutting is done by two separate blades whose angles of inclination can be adjusted, meaning that the cutting angle can be modified without changing dies or templates. The machine's operations are electro-pneumatic, and the phases of the cycle are managed by a programmable logic controller (PLC).

Production rate: approximately 125 pieces/hour.

Power feed: 230V - 1 - 50-60 HZ



RSC

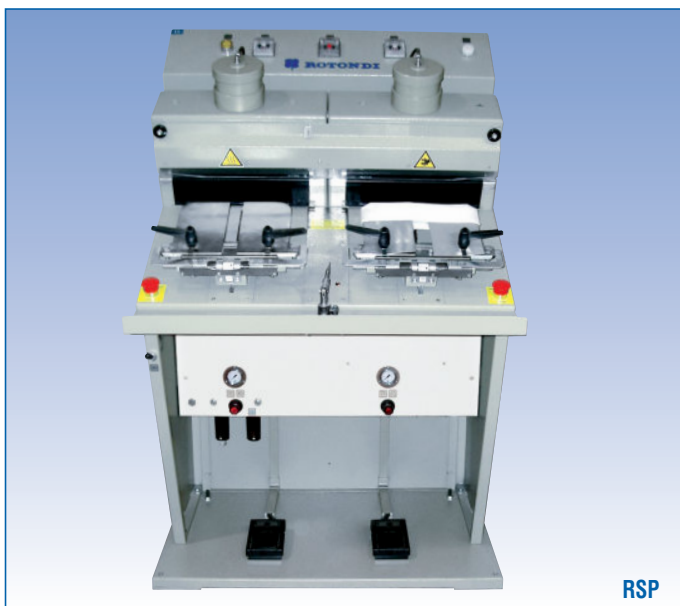

RSP



R005



# STIRO INTERMEDIO - UNDERPRESSING

## SERIE R6100

 L'unità di stiro ROTONDI mod. R6100, è una macchina appositamente realizzata per la piegatura dei due cannoli o bordo mezza manica camicia, o comunque di tutte quelle applicazioni nelle quali si richiede un bordo ripiegato con una o due pieghe.

La macchina è dotata di riscaldamento inferiore e superiore elettrico (1450 WATT cadauno) controllate da due termostati elettronici indipendenti.

La macchina esegue la ripiegatura del cannolo con un sistema incorporato d'aspirazione ad altissima depressione (2,2kw), senza l'impiego di lamine o spessori, per ottenere una miglior qualità di piegatura. Vi è la possibilità di inserimento della fliselina (sia adesiva che non) in aspirazione.

La misura minima e massima del cannolo stirabile sono rispettivamente di 20mm e 70mm, la variazione della larghezza è un'operazione molto semplice e veloce da effettuare tramite volantino meccanico e scala graduata di riferimento (Foto 1). La lunghezza massima del cannolo stirabile è di circa 850mm.

La macchina è fornita di uno scaricatore automatico, che preleva la parte piegata dopo la stiratura e la impila su di un cavalletto posteriore.

La gestione della macchina è affidata a un controllore logico programmabile (PLC), che gestisce le varie fasi del ciclo: i tempi di stiratura, il conteggio dei pezzi prodotti ed esegue test di autodiagnosi errori tramite pannello LCD SIEMENS TD200. L'unità di stiro mod. R6100 è dotata di un dispositivo laser per l'allineamento dei tessuti a righe o quadri.

La produzione è mediamente di circa 450 pezzi/ora per tessuti in tinta unita.

Consumo elettrico: 5,1 kw - 220-400/3/50-60

Ingresso aria: 1/4"

## R6100 SERIES

 The ROTONDI R6100 model is a machine specially designed for the folding of the two plackets or of the edges of short shirtsleeves, as well as for all other operations involving a raised edge folded over once or twice.

The machine is equipped with both lower and upper electric heating elements (1450 WATT each) controlled by two independent electric thermostats.

The machine folds the placket with a built-in, high-depression (2.2 kW) vacuum system, without using plates or blades, in order to achieve improved folding quality. Interlinings, (both adhesive and non-adhesive), can also be inserted by vacuum.

The minimum and maximum placket measurements that can be ironed are, respectively, 20 mm and 70 mm. Adjusting the width is a quick and easy operation, thanks to a mechanical hand wheel and a graded reference scale (Photo 1). The maximum placket length for ironing is approximately 850 mm.

The machine has an automated unloading unit that picks up the piece following the pressing and stacks it on a rear rack.

The machine is operated by a programmable logic controller (PLC) that manages the various phases of the cycle: the pressing times, the count of the pieces turned out and the performance of self-diagnostic tests for errors using a SIEMENS TD200 LCD panel. The R6100 model pressing machine is also equipped with a laser device for aligning striped and checked fabrics.

Average production is approximately 450 pieces/hour for fabrics in solid colours.

Consumption of electricity: 5.1 kW - 220-400/3/50-60

Air intake: 1/4"

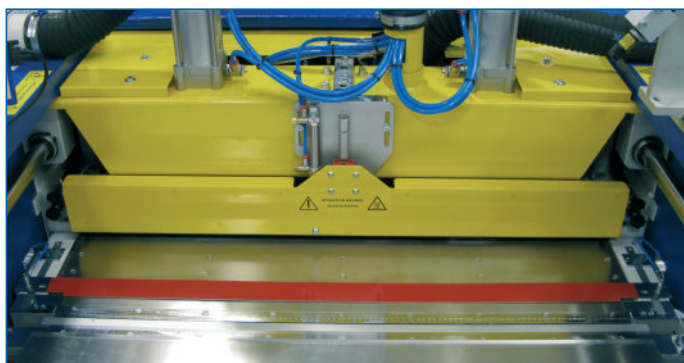



# STIRO INTERMEDIO - UNDERPRESSING



R6200

## SERIE R6200



L'unità di stiro ROTONDI mod. R6200, è una macchina appositamente realizzata per le camicerie che necessitano di un'alta qualità e produttività nella piegatura e stiratura del fessino sulla manica della camicia o del cannoncino della polo.

La macchina è dotata di riscaldamento inferiore e superiore elettrico (1200 WATT cad.) controllato da due termostati elettronici indipendenti.

La macchina esegue la ripiegatura dei fessini con un sistema incorporato di aspirazione ad altissima depressione (2,2kw), senza l'impiego di lamine o spessori, per ottenere una miglior qualità di piegatura. Vi è la possibilità di inserimento della fli-selina, (sia adesiva che non) in aspirazione.

Oltre alla ripiegatura del bordo lungo tutto il perimetro, viene effettuata anche la piega centrale per facilitare l'operatore durante la cucitura del fessino sulla manica.

La macchina marca inoltre il segno per il castello di cucitura (segno di riferimento per l'inizio della cucitura da effettuare nelle successive fasi di lavorazione).

I fessini vengono stirati in coppia (destra e sinistra) e poi scaricati e impilati in automatico su di un cavalletto posteriore.

Il controllo della macchina è affidato ad un PLC Siemens che gestisce le varie fasi del ciclo, tempo di stiratura ed esegue test di autodiagnosi errori. Sulla R6200 è installato un laser a linea per facilitare l'allineamento dei tessuti rigati.

L'unità di stiro macchina mod. R6200 permette di stirare ogni misura o disegno di fessino semplicemente sostituendo la forma superiore, forma inferiore ed estraattore. Dime speciali possono essere fornite su richiesta.

La produzione è mediamente di circa 300 coppie/ora con tessuti in tinta unita. Consumo elettrico: 4,5 kW - 220-400/3/50-60

## R6200 SERIES



The ROTONDI R6200 model pressing machine is specially designed for shirts that require high levels of quality and productivity when it comes to folding and ironing the vent facings on the sleeves of shirts or on the collar openings of polo shirts.

The machine is equipped with both lower and upper electric heating elements (1200 WATT each) controlled by two independent electric thermostats.

The machine folds the vent facings with a built-in high-depression (2.2 kW) vacuum system, without using plates or blades, in order to achieve improved folding quality. Interlinings, (both adhesive and non-adhesive), can also be inserted by vacuum. In addition to folding the edge along the entire perimeter, the machine also handles the central fold, making it easier for the operator to stitch the vent facing onto the sleeve.

Another feature is the marking of the stitching heading (the starting point for the stitching during the subsequent productions phases).

The vent facings are pressed in pairs (right and left) and then automatically unloaded and stacked on a rear rack.

The machine is controlled by a Siemens PLC that manages the various phases of the cycle, as well as the pressing time and the performance of the self-diagnostic tests for errors. The R6200 is equipped with an on-line laser to facilitate the alignment of striped fabrics.

With the R6200 pressing machine vent facings of any size and design can be pressed simply by replacing the upper form, the lower form or the extractor unit. Special templates supplied upon request.

Average production is approximately 300 pairs/hours for fabrics in solid colours. Consumption of electricity: 4.5 kW - 220-400/3/50-60

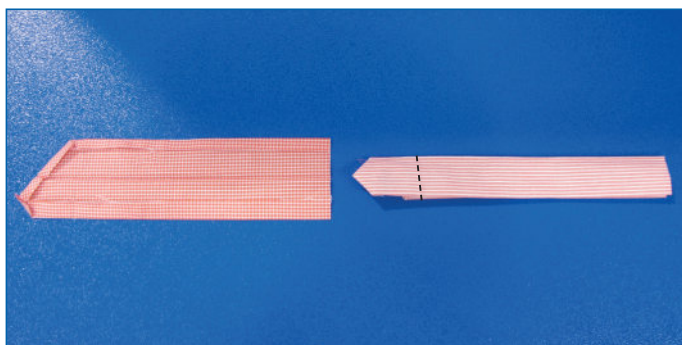



# STIRO INTERMEDIO - UNDERPRESSING

## SERIE R002/R001

 L'unità ROTONDI mod. R002, è una macchina appositamente realizzata, poiché stira lungo tutto il loro perimetro (4 lati), per le camicerie o confezioni che necessitano alta qualità di produzione di tasca/tasche camicia, alamari, alette tasca, cannello polo, tasca polo, fessino camicie, toppe e similari in cotone, lana, jersey, fibre sintetiche, pelle, similpelle etc  
Disponibile anche mod. R001 con piegatura a 3 lati.

Per ottenere il massimo della produttività, la R 002 è dotata di due teste di stiratura totalmente indipendenti con riscaldamento anteriore e posteriore elettrico (1200 Watt cad.) controllate da due termostati elettronici.

Il funzionamento della macchina è elettropneumatico, mentre il controllo della stessa è affidato ad un PLC che gestisce le varie fasi del ciclo e permette all'utente di regolare il tempo di stiratura. La pressione di stiratura è regolabile manualmente.

Il cambio forma, semplice e veloce, si effettua sostituendo il "kit stiro" composto da piattello centrale in acciaio inox, sagoma in alluminio e gomma siliconica.

La produzione oraria della macchina è di circa 350/400 pezzi/ora.  
Consumo elettrico: 4,8 kW – 230/1/50-60

## R002/R001 SERIES

 The ROTONDI R002 model is especially designed to iron along the entire perimeter (4 sides) of shirts or suits that call for high-quality production of pockets/shirt pockets, frogs, pocket flaps, polo-shirt collar openings and pockets, vent facings on shirts, patches and similar elements in cotton, wool, jersey, synthetic fibres, leather, artificial leather etc..  
Available mod. R001 with 3 sides folding.

For maximum productivity, the R 002 is equipped with two totally independent ironing heads with front and rear electrical heating (1200 Watt each), operated by two electronic thermostats.

The machine is an electronic-pneumatic device, controlled by a PLC that manages the various phases of the cycle, allowing the user to adjust the ironing time. The ironing pressure is adjusted manually.

Changing the form is quick and simple, thanks to the "ironing kit", made of a central plate of stainless steel and a template of aluminium and silicon rubber.

The machine's hourly production rate is approximately 350/400 pieces.  
Consumption of electricity: 4,8 kW - 230/1/50-60



R002

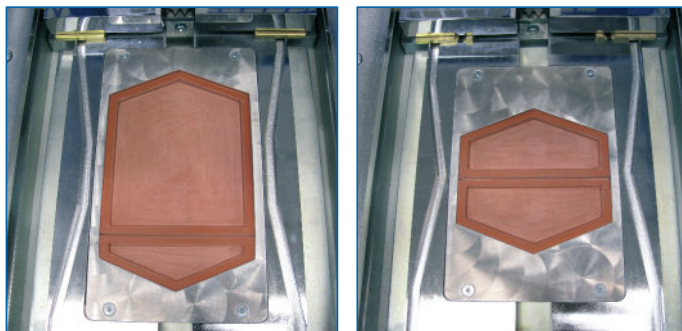





# STIRO FINALE - FINAL PRESSING



SR-3100

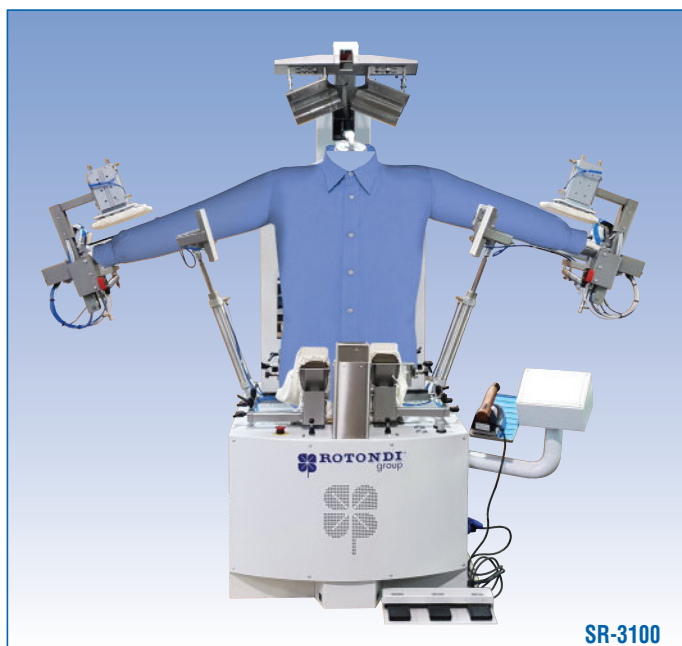

SR-3100

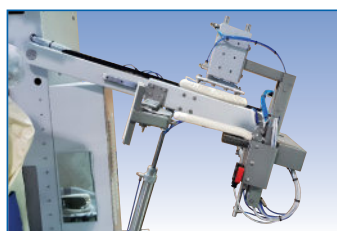
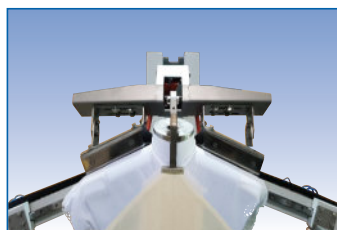

## SERIE SR-3100

**La vera alternativa per qualità e produttività nello stiro soffiato di camicie da donna e/o uomo.**

Disponibile in due versioni :

**SR-3100/V**-Funzionamento a vapore. Da collegare ad impianto di vapore centralizzato.

Adatto per stiro camicie asciutte e umide. Consumo di vapore: 25 - 30 kg/h

**SR-3100/E**-Funzionamento elettrico per camicie umide. Consumo elettrico 24 kW

- Forma riscaldata in acciaio inox aspirante, soffiante e vaporizzante (solo SR-3100/V).
- Aspirazione automatica nel corpo per un facile posizionamento della camicia.
- 7" GALILEO COLOR TOUCH SCREEN per il controllo di tutte le fasi della preparazione e funzioni di stiro - 20 programmi - con contapezzi. Software estremamente intuitivo.
- Bloccaggio collo pneumatico.
- Apertura spalle pneumatica secondo la taglia.
- Tensionamento automatico fianchi camicia.
- Pala anteriore riscaldata elettricamente per stiro cannello con termostato elettronico.
- Pale anteriori e posteriori pneumatiche per bloccaggio fondo camicia con fotocellula.
- Surriscaldatore vapore con termostato elettronico fino a 200° C.
- Tensionamento maniche automatico, anche per maniche corte.
- Motore soffiaggio da 2,2 kW - 3 HP. Motore aspirazione indipendente da 0,55 kW - 0,75 HP
- Quantità' soffiaggio regolabile elettronicamente.
- Ferro da stiro EC-2002 con piastra in acciaio inox per stiro taschino.
- Joystick per posizionamento automatico pinze maniche corte e lunghe.

### OPTIONAL:

- Dispositivo stiro carrè e/o fessini 220-400/3/50-60

## SR-3100 SERIES

**The true alternative for quality and productivity in the blow ironing of men's and women 's shirts.**

Available in two versions:

**SR-3000/V**-Steam operated. To be connected to centralised steam plant.

Suitable for ironing wet and dry shirts. Steam consumption: 25 - 30 kg/h

**SR-3000/E**-Electric operation for wet shirts. Consumption of electricity 24 kW

- Stainless steel heated form, vacuum, blowing and steaming (only SR-3000/V).
- Automatic vacuum in the body for easy positioning of the shirt.
- 7" GALILEO COLOR TOUCH SCREEN Computer for control of all the phases of preparation and ironing functions 9 programs - with piece metre. Extremely intuitive software.
- Pneumatic collar blocking.
- Pneumatic opening of shoulders, based on size.
- Automatic tensioning of shirt sides.
- Front paddle electrically heated for ironing of front placket, with electronic thermostat.
- Front and back pneumatic paddles to block shirt bottom, with photocell.
- Steam superheater with electronic thermostat up to 200 C.
- Automatic sleeve tensioning, for short sleeve too.
- Blowing motor at 2.2 kW- 3 HP. Separate vacuum motor at 0.55kW - 0.75HP
- Blowing quantity adjustable electronically.
- EC-2002 iron with stainless steel plate for ironing shirt pockets.
- Joystick for automating positioning of short-sleeve and long-sleeve clamps.

### OPTIONAL:

- Device for L&R vents and/or joke pressing 220-400/3/50-60

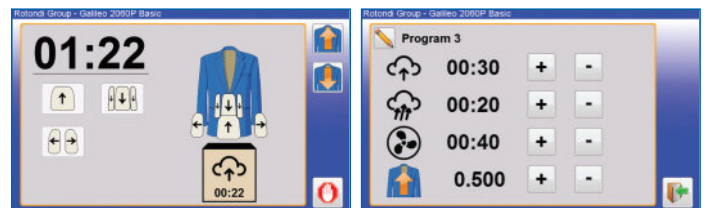



# STIRO FINALE - FINAL PRESSING

## SERIE ARSH

 **Unita' automatica per stiro corpo camicie con due piani di stiratura e due manichini.**

La soluzione ideale per un'eccellente qualita' e produttivita' nello stiro camicie uomo classiche anche wrinkle-free.

- Stiro del taschino/i del cannelo posteriore e spalle.
- Doppie forme di stiro in acciaio lucidato a specchio.
- Forme di stiro riscaldate elettricamente a bagno d'olio. Manichini freddi. Imbottitura speciale.
- Air bag sui fianchi per averli stirati con qualsiasi modellatura.
- Pinza bloccaggio collo pneumatica.
- Aspiratore ad alta depressione (opzionale).
- Computer COLOR TOUCH SCREEN per la programmazione dei tempi di stiratura.
- Pistola nebulizzatrice acqua manuale e nebulizzatori automatici in ingresso manichino.
- Scaricatore automatico delle spalle (opzionale).
- Sistema di trasporto ai tavoli piega camicie a 17 stazioni (opzionale).
- Produzione fino a 1.800 camicie in 8 ore. Con scaricatore fino a 2.400 in 8 ore.
- 220-400/3/50-60

## ARSH SERIES

**Automatic shirt body pressing unit with two heads and two dummies.**

 The true alternative for excellent quality and productivity for classic and wrinkle men shirts.

- Pressing of breast pocket/s, back pleat and shoulders.
- Two heads with mirror polished steel.
- Head with electric bath heated. Cold vacuum dummies. Special dummy cover set.
- Air bags on shirt sides to get the side seams completely pressed and to fit any side seam design.
- Pneumatic collar clamp to help positioning of the collar.
- Self contained high depression vacuum unit (optional).
- Computer COLOR TOUCH SCREEN for programming of pressing times.
- Manual Water spray gun and automatic water spray during dummy inlet.
- Automatic unloading device (optional).
- Transport system with 17 places (optional)
- Production up to 1.800 shirts in 8 hours. With stacker up to 2.400 pcs in 8 hours.
- 220-400/3/50-60



ARSH





# STIRO FINALE - FINAL PRESSING



18RD CRP

## SERIE 18RD CRP

**Carosello con rotazione di 180 gradi (un piano superiore e due inferiori) per stiro camicie, camicie e abbigliamento in genere.**

- Forma superiore in acciaio inox riscaldata a vapore (18RD CRP/V) o elettrica (18RD CRP/E)
- Forma inferiore riscaldata a vapore con collegamento per aspirazione
- Pressione di stiro regolabile
- Rotazione tramite pedale
- Protezione antinfortunistica con barriere elettroniche sulla rotazione
- Computer RAFFAELLO COLOR TOUCH SCREEN per programmazione dei tempi di vapore superiore, pre e post aspirazione, tempo di pressione e soffiaggio (opzionale) - 20 programmi. Software estremamente intuitivo.

### OPTIONALS:

- Pistola nebulizzatrice acqua
- Aspiratore 0,37 kW - 0,5 HP ad alta depressione incorporato.
- Forme speciali su richiesta (vedi pagina 15)

**A carousel with 180-degree rotation (one head and two bucks) for ironing doctor's suit, smocks, shirts and clothing in general.**

- Stainless steel head heated with steam (18RD CRP/V) or electrically (18RD CRP/E)
- Bucks heated with steam, with connection for vacuum
- Adjustable pressing pressure
- Rotation using pedal
- Accident-protection with electronic barriers on rotation
- RAFFAELLO Color Touch Screen Computer for programming timing of pre- and post-vacuum, pressure and air-blowing (optional) times - 20 programs.
- Extremely intuitive software.

### OPTIONALS:

- Water spray gun
- High-pressure, built-in vacuum unit at 0.37 kW-0.5 HP.
- Special forms upon request (see page 15)

## SERIE VV WRINKLE FREE

**Macchine a chiusura verticale per stiro ed adesivazione cuciture camicie Wrinkle-Free.**

Disponibili in 6 modelli - vedi pagina 15 - forme speciali su richiesta :

- RWHA - Giro manica      RWSP - PRINCESS SEAM
- RWFP - Cannolo      RVCF - Collo
- RWVS - Fessino maniche      RWYB - Carre'

- Piano superiore lucido in fusione di alluminio.
- Piano superiore riscaldato elettricamente (E) con termostato elettronico di regolazione fino a 200 C
- Grande uniformità di riscaldamento, fino a tre zone indipendenti di riscaldamento (secondo forma).
- Piano inferiore freddo con collegamento/i per aspirazione centralizzata
- Mini computer RAFFAELLO - 20 programmi - programmazione tempo di pressatura, pre e post-aspirazione.
- Chiusura a due pulsanti con dispositivo di contemporaneità. Fotocellula per inserimento aspirazione in automatico.
- Pressione di stiro regolabile e programmabile.
- Protezione di sicurezza al piano superiore con soffiaggio aria fredda per raffreddare cuciture.
- Imbottiture inferiori a 4 strati con rete inox, feltro nomex, silicone puro o e tessuto nomex bianco o secondo il modello con silicone puro espanso integrato.

### ACCESSORI SU RICHIESTA :

- Pistola nebulizzatrice acqua
- Aspiratore d'aria 0,37 kW - 0,5HP

**Machines with vertical closing for ironing and fusing of seams on wrinkle-free shirts.**

Available in 6 models - see page 15 - special forms upon request:

- RWHA - Arm-hole      RWSP - Princess seam
- RWFP - Placket      RVFC - Collar
- RWVS - Sleeve vent      RWYB - Back seams

- Polished head made of aluminium casting.
- Electrically heated head with electronic thermostat for adjustment up to 200 C.
- Extremely uniform heating, with up to three independent heating zones (depending on the form).
- Cold buck with connection/s for centralised vacuum.
- RAFFAELLO mini-computer - 20 programs - programming of pressing time, pre and post-vacuum.
- Closing with two pushbuttons, with device for simultaneous activation. Photocell for automatic starting of vacuum.
- Adjustable pressing pressure and subject to programming.
- Head safety guard with cold air blown to cool stitching.
- 4 layer padding with stainless-steel mesh, nomex flannel, pure hard silicon and white nomex fabric or, depending on the model, with pure, integrated, expanded silicon.

### ACCESSORIES UPON REQUEST:

- Water spray gun
- Vacuum unit 0.37 kW - 0.5 HP



VV RWHA-WRINKLE FREE



# STIRO FINALE - FINAL PRESSING

## SERIE BL

 **Macchine ad alta pressione per stiro collo e polsi (CLP), corpo e maniche (versioni CRP) per una qualità di stiratura ineguagliabile idonee anche per camicie Wrinkle Free**  
**Ampia disponibilità di forme - vedi pagina 15. Forme speciali su richiesta.**

Piano superiore lucido in acciaio inox lucidato a specchio.  
 Piano superiore riscaldato a vapore (V) o elettricamente (E) con termostato elettronico di regolazione fino a 200 C  
 Grande uniformità di riscaldamento.  
 Piano inferiore freddo o riscaldato a vapore con collegamento per aspirazione centralizzata  
 Chiusura a due pulsanti con dispositivo di contemporaneità  
 Fotocellula per inserimento aspirazione in automatico.  
 Timer digitale per programmazione tempo di pressione.  
 Pressione di stiro regolabile e programmabile  
 Protezione di sicurezza al piano superiore  
 Imbottiture inferiori a 4 strati con rete inox, feltro nomex, silicone puro duro e tessuto nomex bianco.

### ACCESSORI SU RICHIESTA :

Pistola nebulizzatrice aria - acqua  
 Aspiratore d'aria 0,37 KW - 0,5HP  
 Mini computer RAFFAELLO - 20 programmi - programmazione tempo di pressatura, pre e post-aspirazione.  
 Possibilità di separare stiro collo e polsi in due zone indipendenti di riscaldamento per stiro maniche corte e risparmio energetico.  
 Generatore di vapore elettrico a norme PED - capacità 24,5 litri - 12KW - incorporato.  
 Gruppo separatore di condense con ferro da stiro Elettrovapore, solo Vapore o con controllo temperatura con display elettronico ad alta precisione (Vedi catalogo FERRI DA STIRO)

## BL SERIES

 **High-pressure machines for ironing collars and cuffs (CLP), bodies and sleeves (CRP models), offering unmatched ironing quality and perfect for wrinkle-free shirts as well.**  
**Wide array of forms available – see page 15. Special forms upon request.**

Head in mirror-polished stainless steel.  
 Head heated with steam (V) or electrically (E), with electronic thermostat for adjustment up to 200 C.  
 Extremely uniform heating.  
 Buck cold or steam heated, with connection for centralised vacuum.  
 Closing with two pushbuttons, with device for simultaneous activation.  
 Photocell for automatic starting of vacuum.  
 Digital timer for programming time of pressure.  
 Ironing pressure adjustable and subject to programming.  
 Head safety guard.  
 4 layers padding with stainless-steel mesh, nomex flannel, pure, hard silicon and white nomex fabric.

### ACCESSORIES UPON REQUEST:

Air-water spray gun  
 Vacuum unit 0.37 KW - 0.5 HP  
 RAFFAELLO mini-computer - 20 programs - programming of pressing time, pre and post-vacuum.  
 Possibility of separating collars and cuffs in two separate heating zones for ironing of short sleeves and energy savings.  
 Electric steam generator meeting PED standards - capacity 24.5 litres - 12 KW - built-in.  
 Condensation separator group, with electric steam iron or All Steam iron, or temperature control using high precision electronic display (see catalogue for IRONS)



BL CLP



BL CRP



# STIRO FINALE - FINAL PRESSING



2002E

## SERIE 2000E

**Tavolo da stiro modulare aspirante e soffiante.**

- Regolazione quantità aspirazione e soffiaggio indipendente.
- Pedaliera mobile regolabile in profondità con possibilità di stiro destro o sinistro.
- Regolazione in altezza infinita. Reggindumenti.
- Forme riscaldate elettricamente (2000E) o a freddo (2000C) facilmente intercambiabili (vedi pagina 15). Forme speciali su richiesta.
- Imbottitura a 4 strati con schiumato di silicone puro
- Camino scarico aria verticale
- Motore aspirazione ad alta depressione da 0,6 kW - 0,8 HP
- Cambio automatico dell'aspirazione e soffiaggio da forma a braccio.
- Nessun ritardo nel passaggio da aspirazione a soffiaggio grazie all'azione di cilindri pneumatici. Per le aziende senza aria compressa, passaggio disponibile anche elettrico.

### OPTIONALS:

- Braccio mobile destro o sinistro a sagomatura ergonomica.
- Luce e trolley ferro regolabili in altezza e profondità
- Appoggiaferro aggiuntivo regolabile in altezza e profondità per stiro punta destra.
- LED Computer COLOMBO per controllo quantità aspirazione - soffiaggio e funzioni tavolo
- Gruppo separatore di condense con ferro da stiro elettrovapore o vapore o con controllo temperatura con display elettronico ad alta precisione (vedi catalogo FERRI DA STIRO)
- Soletta anti-lucido in PTFE - alluminio o acciaio inox
- Gruppo pistola nebulizzatrice aria-acqua.
- Gruppo pistola a vapore o aria/vapore. Forma smacchiante in acciaio inox
- Generatore di vapore elettrico incorporato - capacità 5 litri - 4 kW a norme PED

## 2000E SERIES

**Modular ironing table with vacuum or vacuum and blowing**

- Independent manual qty adjustment of vacuum and air-blowing.
- Mobile pedal unit with adjustable depth, with possibility of right or left ironing.
- Infinite height adjustment. Garment-holders.
- Forms heated electrically or cold, easily interchangeable.
- Vast array of forms available - (see page 15) - Special forms upon request.
- 4-layer padding with pure silicon foam.
- Vertical air-discharge chimney with noise insulation
- High-depression vacuum and blowing motor at 0,6 kW -0,8 HP
- Automatic change of vacuum and blowing from form to arm.

### OPTIONAL/S:

- Mobile right or left arm with ergonomic moulding
- Lighting device and iron trolley adjustable in height and depth.
- Additional iron rest, adjustable in height and depth, for right point ironing.
- LED computer mod. COLOMBO with electronic inverter for control of vacuum and blowing quantities and table functions
- Condensation separator group, with electric steam iron or All Steam iron, or temperature control using high precision electronic display (see catalogue for IRONS)
- Anti-shine shoe in PTFE-Aluminium or stainless steel
- Air-water spray gun
- Built-in electric steam generator - capacity 5 litres - 4 kW - meets PED standards
- No delay in the switch from vacuum to blowing, thanks to the action of pneumatic cylinders. For companies without compressed air, electric switching also available.



388

## SERIE 388

**Tavolo da stiro modulare aspirante o aspirante e soffiante.**

- Aspirazione super-potente con motore ad alta depressione da 0,6 kW - 0,8 HP
- Forma riscaldata elettricamente. Forme speciali a richiesta - (vedi pagina 15)
- Reggindumenti. Imbottitura a 3 strati. Appoggiaferro al silicone.
- Camino scarico aria verticale.
- Nessun ritardo nel passaggio da aspirazione a soffiaggio grazie all'azione di cilindri pneumatici.

### OPTIONALS:

- Braccio mobile.
- Forme braccio riscaldate elettricamente. Vasta disponibilità di forme (vedi pagina 15)
- Forme speciali braccio a richiesta.
- Luce e trolley ferro regolabili in altezza e profondità
- Appoggiaferro aggiuntivo regolabile in altezza e profondità per stiro punta destra
- Gruppo separatore di condense con ferro da stiro elettrovapore o vapore o con controllo temperatura con display elettronico ad alta precisione (vedi catalogo FERRI DA STIRO)
- Soletta anti-lucido in PTFE-alluminio o acciaio inox
- Gruppo pistola nebulizzatrice aria-acqua. Gruppo pistola a vapore o aria/vapore
- Generatore di vapore elettrico incorporato-capacità 5 litri - 4 kW-a norme PED.



RSF2DX+RA5

## 388 SERIES

**Modular ironing table with Vacuum (A) or vacuum and blowing (S)**

- Super powerful vacuum with high depression motor at 0,6 kW - 0,8 HP
- Electrically heated form with adjustable thermostat. Special forms upon request - (see page 15).
- Garment-holders
- Vertical air discharge chimney. 3-layer padding. Silicon iron support. Whip spring.

### OPTIONAL/S:

- Swing arm
- Electrically heated arm forms. Vast array of forms available - (see page 15)
- Special arm forms upon request.
- Lighting device and iron trolley.
- Additional iron support, adjustable in height and depth.
- Condensation separator group, with electric steam iron or steam iron, or with temperature control using high precision electronic display (see catalogue for IRONS)
- Air-water spray gun. Steam or air/steam gun unit.
- Built-in electric steam generator meeting PED standards, with capacity of 5 litres - 4 kW, (388/AC-SC-SMC).



COLOMBO



# STIRO FINALE - FINAL PRESSING

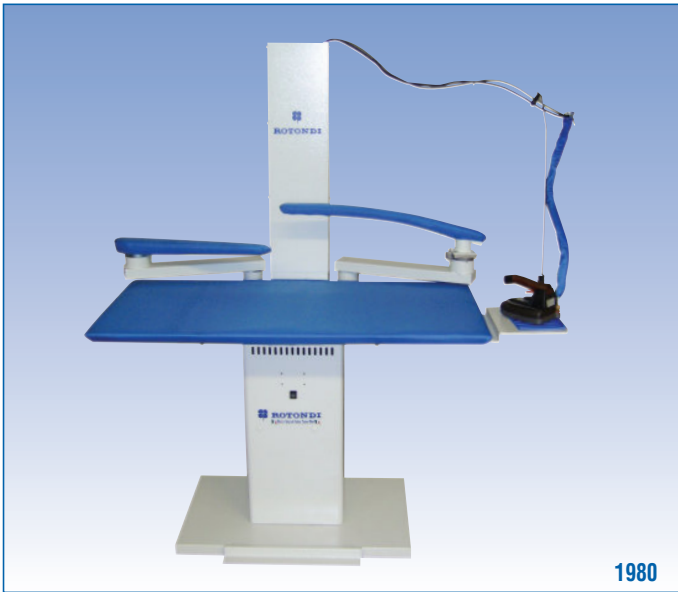

1980

## SERIE 1980

**Tavolo da stiro rettangolare aspirante (A) o aspirante e soffiante (SM).**  
 Aspirazione super-potente con motore ad alta depressione da 0,6KW – 0,8HP  
 Forma riscaldata elettricamente, da 130 x 65 cms, con termostato di regolazione. Forme speciali su richiesta (vedi pagina 15).  
 Imbottitura a 3 strati. Appoggiaferro al silicone.  
 Camino scarico aria verticale.

### ACCESSORI SU RICHIESTA:

Uno o due bracci mobili  
 Vasta disponibilità di forme per braccio riscaldate elettricamente. Forme speciali su richiesta.  
 Luce e trolley ferro regolabili in altezza.  
 Gruppo separatore di condense con ferro da stiro elettrovapore o vapore o con controllo temperatura con display elettronico (Vedi catalogo FERRI DA STIRO).  
 Soletta antilucido in PTFE-alluminio o acciaio inox  
 Gruppo pistola nebulizzatrice aria acqua.  
 Imbottitura a 4 strati con schiumato siliconico (SUP-COV)  
 Generatore di vapore elettrico incorporato – capacità 5 litri – 4 KW – a norme PED (1980/AC o 1980/SMC).  
 Nessun ritardo nel passaggio da aspirazione a soffiaggio grazie all'azione di cilindri pneumatici.

## 1980 SERIES

**Rectangular ironing table with vacuum (A) or vacuum and blowing (SM).**  
 Super power-ful vacuum with high depression motor at 0,6KW – 0,8HP  
 Electrically heated form at 130x65 cms with adjustable thermostat. Special forms upon request.  
 3-layer padding. Silicon iron support.  
 Vertical air discharge chimney

### Options:

One or Two swing arms.  
 Electrically heated arm forms. Vast array of forms available – see page 15  
 Special forms upon request.  
 Lighting device and iron trolley adjustable in height.  
 Condensation separator group, with electric steam iron or All Steam iron, or temperature control using high precision electronic display (see catalogue for IRONS)  
 Anti-shine shoe in PTFE-Aluminium or stainless steel  
 Air-water spray gun  
 4-layers padding with siliconized foam (SUP-COV)  
 Built-in electric steam generator – capacity 5 litres – 4 KW -, meets PED standards (1980/AC or 1980/SMC).  
 No delay in the switch from vacuum to blowing, thanks to the action of pneumatic cylinders.



2004

## SERIE 2004

**Tavolo da stiro modulare aspirante o aspirante e soffiante.**  
 Vasta disponibilità di forme - vedi pagina 15 – forma speciali su richiesta.  
 Motore aspirazione e soffiaggio ad alta depressione da 0,6KW – 0,8HP  
 Regolazione quantità aspirazione e soffiaggio indipendente.  
 Pedaliera mobile regolabile in profondità con possibilità di stiro destro o sinistro.  
 Regolazione in altezza infinita.  
 Forme riscaldate elettricamente o a freddo facilmente intercambiabili.  
 Imbottitura a 4 strati con schiumato silicone puro.  
 Camino scarico aria verticale con isolamento acustico.  
 Cambio automatico dell'aspirazione e soffiaggio da forma a braccio.

### ACCESSORI SU RICHIESTA:

Braccio mobile destro o sinistro a sagomatura ergonomica.  
 Luce e trolley regolabili in altezza e profondità.  
 LED computer mod. COLOMBO con inverter elettronico per controllo quantità aspirazione, soffiaggio e funzioni tavolo.  
 Gruppo separatore di condense con ferro da stiro elettrovapore o vapore o con controllo temperatura con display elettronico (Vedi catalogo FERRI DA STIRO).  
 Soletta antilucido in PTFE-alluminio o acciaio inox  
 Gruppo pistola nebulizzatrice aria acqua.  
 Generatore di vapore elettrico incorporato – capacità 5 litri – 4 KW – a norme PED.  
 Nessun ritardo nel passaggio da aspirazione a soffiaggio grazie all'azione di cilindri pneumatici.  
 Per le aziende senza aria compressa passaggio disponibile anche elettrico

## 2004E SERIES

**Modular ironing table with vacuum or vacuum and blowing**  
 High-depression vacuum and blowing motor at 0,6KW – 0,8HP  
 Independent manual qty adjustment of vacuum and air-blowing.  
 Mobile pedal unit with adjustable depth, with possibility of right or left ironing.  
 Infinite height adjustment.  
 Forms heated electrically or cold, easily interchangeable.  
 Vast array of forms available – see page 15 – Special forms upon request.  
 4-layer padding with pure silicon foam.  
 Vertical air-discharge chimney with noise insulation  
 Automatic change of vacuum and blowing from form to arm.

### OPTIONS:

Mobile right and/or left arm with ergonomic moulding  
 Lighting device and iron trolley adjustable in height and depth.  
 LED computer mod. COLOMBO with electronic inverter for control of vacuum and blowing quantities and table functions  
 Condensation separator group, with electric steam iron or All Steam iron, or temperature control using high precision electronic display (see catalogue for IRONS)  
 Anti-shine shoe in PTFE-Aluminium or stainless steel  
 Air-water spray gun  
 Built-in electric steam generator – capacity 5 litres – 4 KW -, meets PED standards  
 No delay in the switch from vacuum to blowing, thanks to the action of pneumatic cylinders.  
 For companies without compressed air, electric switching also available.



COLOMBO



# STIRO FINALE - FINAL PRESSING

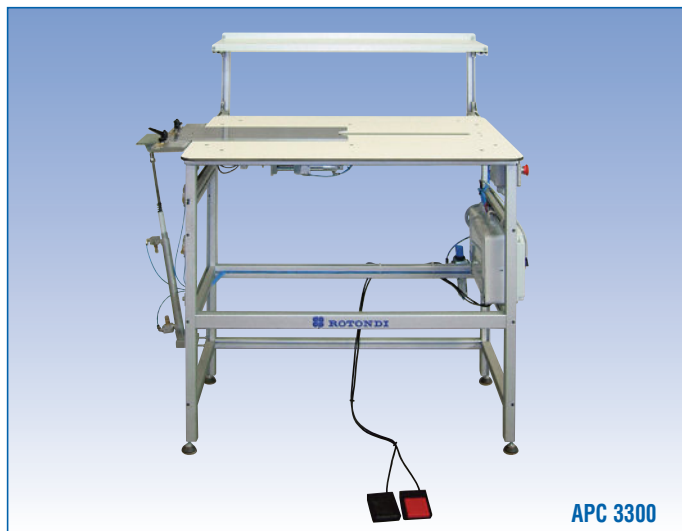

APC 3300

## SERIE APC-3300

Piegacamicie semi-automatico per camicie uomo, donna e bambino con collo piatto, semi-tondo o tondo.

Apertura pneumatica collo automatica secondo la taglia con tendicollino.

Forma collo riscaldata elettricamente con termostato elettronico di regolazione

Piastra di piegatura facilmente intercambiabile e regolabile in larghezza e lunghezza

Funzionamento a pedale sequenziato :

1. Apertura collo e tendicollino
2. Discesa piastra di piegatura e avanzamento dime piegatura fondi
3. Uscita dime di piegatura fondo
4. Apertura collo e rialzo piastra di piegatura ritardato

Pedale di Reset sequenza.

Selettore per esclusione di piegatura fondo.

Selettore per esclusione apertura collo.

Scaffale porta spilli e cartoni.

Totalmente costruito in alluminio e acciaio inox.

Tavola in bachelite scivolosa con canale longitudinale a scomparsa per bottoni.

Produzione stimata : 50-70 pz./ora

### ACCESSORI SU RICHIESTA :

Ferro da stiro EC-2002 elettrico con piastra in acciaio inox

Piastre di piegatura su disegno con finitura laser.

## APC-3300 SERIES

Semi-automatic shirt folders for men's, women's and children's shirts with flat, semi-round or round collars.

Automatic pneumatic opening of collar, based on size, with collar tensioning.

Collar form heated electrically with adjustable electronic thermostat.

Folding plate easily interchangeable and adjustable in terms of width and length.

Operation with sequential pedal:

1. Opening of collar and collar tensioning
2. Lowering of folding plate and insertion of bottom folding templates
3. Exit of bottom folding templates
4. Opening of collar and delayed upward return of bottom folding plate

Sequence reset pedal.

Switch for exclusion of bottom folding.

Switch for excluding opening of collar.

Shelf for holding pins and cardboard.

Fully built of aluminium and stainless steel.

Working surface in smooth, slippery bachelite, with disappearing lengthwise channel for buttons.

Estimated production rate: 50-70 pieces/hour

### ACCESSORIES UPON REQUEST:

EC-2002 electric iron with stainless steel plate

Custom-designed folding plates with laser finishing.

## SERIE APC-3300/1

Come APC-3300 con aggiunta dispositivo per piegatura fondo in automatico (Foto 1-2-3).

## SERIES APC-3300/1

Same as APC-3300, with addition of automatic device for bottom fold (Photos 1-2-3).

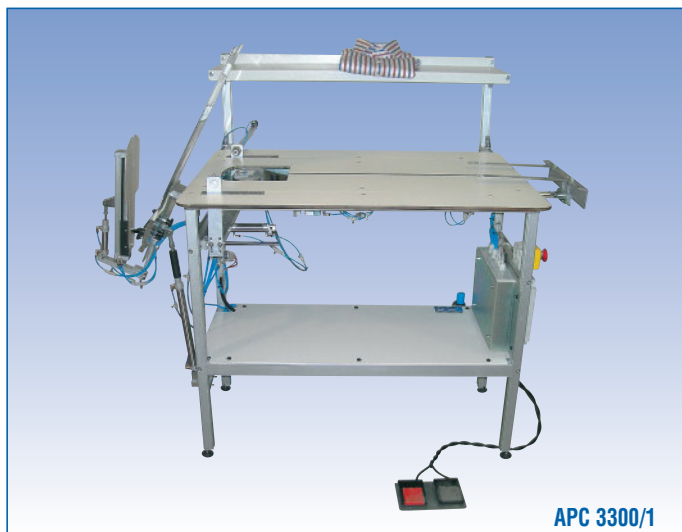
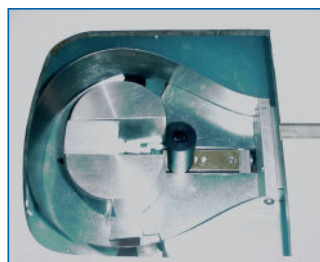
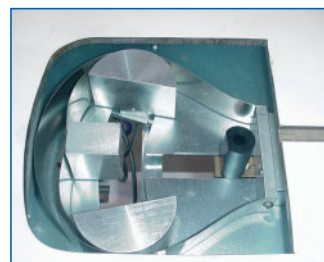

APC 3300/1

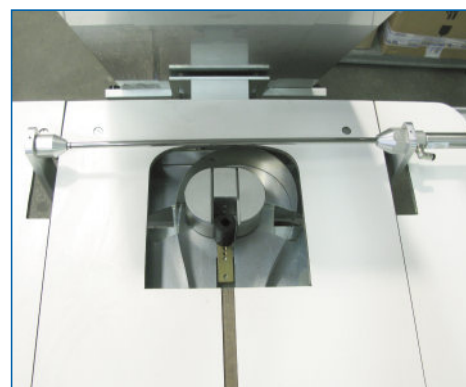
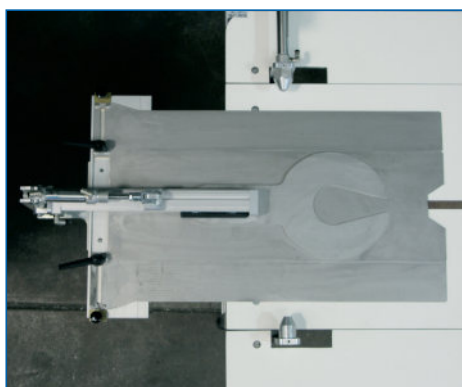
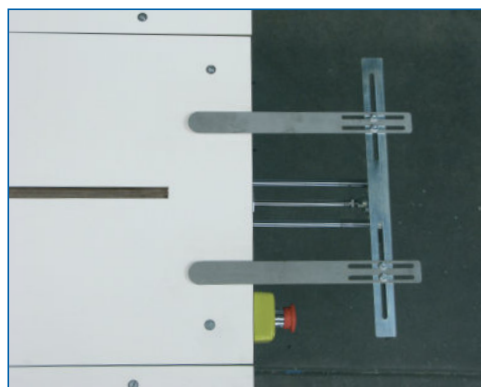

**Forma principale tavoli (mm) - Main buck tables (mm) - Platos principales mesas (mm) - Formen für Bügelflächen (mm) - Plateau principales tables (mm)**

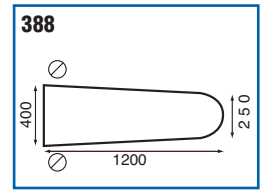
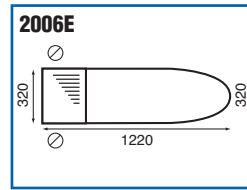
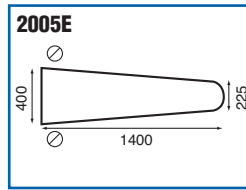
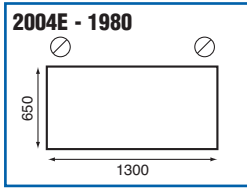
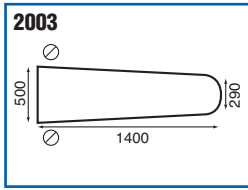

**Forme per bracci (mm) - Swing arm bucks (mm) - Formas para brazos moviles (mm) - Formen für Schwenkarme (mm) - Janettes (mm) ø 85 mm**

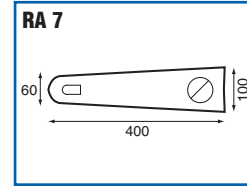
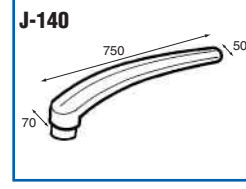
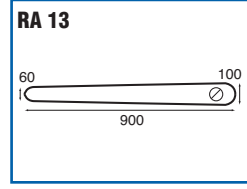
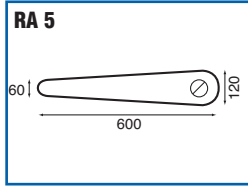

**SERIE BL-18RD: Forme per presse BL e 18RD (mm) - Presses bucks (mm) - Platos prensas (mm) - Formen für Bügelpresen (mm) - Plateau pour presses (mm)**

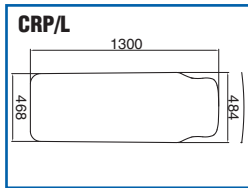
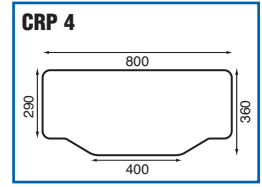
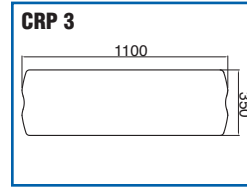
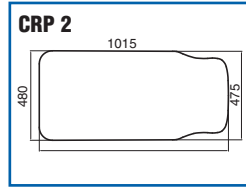
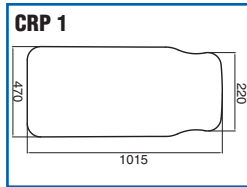
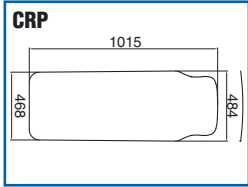
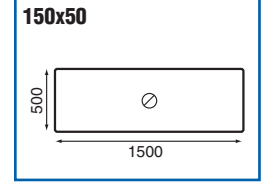
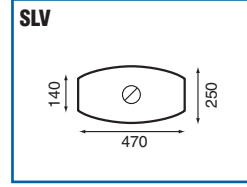
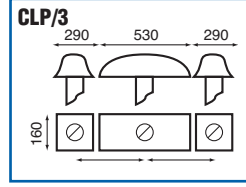
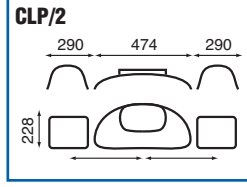
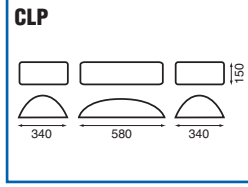

**SERIE VV: Forme per presse Serie VV (mm) - Presses bucks (mm) - Platos prensas (mm) - Formen für Bügelpresen (mm) - Plateau pour presses (mm)**

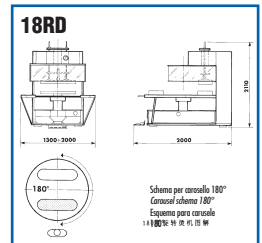
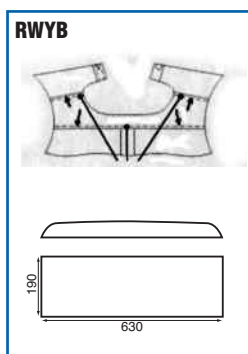
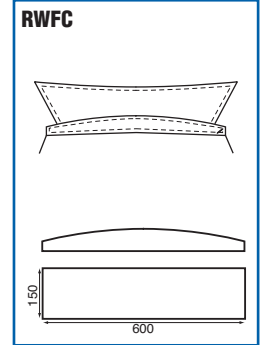
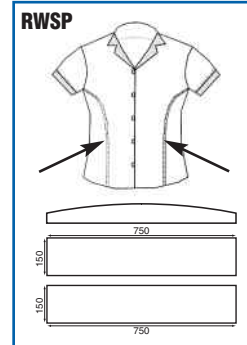
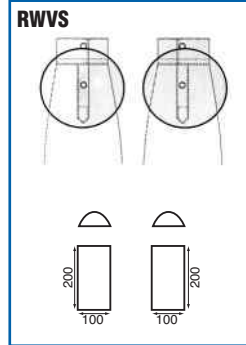
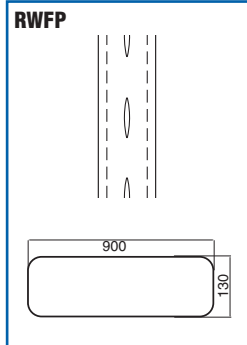
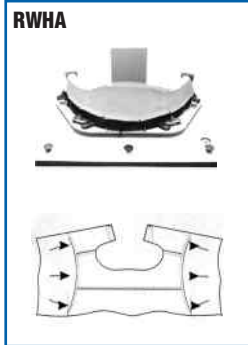

**ROTONDI group Srl**  
 Via Fratelli Rosselli, 14/16  
 20019 Settimo Milanese (Milano) - Italia  
 Tel. (+39) 02.335.01.224  
 Fax (+39) 02.335.01.329  
 E-mail: [rotondi@rotondigroup.it](mailto:rotondi@rotondigroup.it)  
[www.rotondigroup.com](http://www.rotondigroup.com)

Agente:

La ROTONDI group Srl si assume il diritto di modificare dati ed informazioni contenuti nel presente stampato nell'interesse dello sviluppo e miglioramento del prodotto stesso. • ROTONDI group Srl reserves the right to modify data and informations contained in this folder in the interests of products development and improvement. • La ROTONDI group Srl se assume el derecho de modificar datos e informaciones contenidos en el presente material con el interés del desarrollo y mejoramento del producto. • ROTONDI group Srl behält sich das Recht vor, die in dieser Druckschrift enthaltenen Daten und Angaben im Zuge der Weiterentwicklung und Verbesserung des Produkts zu ändern. • ROTONDI Group on assume le droit de modifier les données et les informations contenues dans présente catalogue dans l'intresse de déveloper et améloration des produits même.

